

Архангельск (8182)63-90-72
Астана (7172)727-132
Астрахань (8512)99-46-04
Барнаул (3852)73-04-60
Белгород (4722)40-23-64
Брянск (4832)59-03-52
Владивосток (423)249-28-31
Волгоград (844)278-03-48
Вологда (8172)26-41-59
Воронеж (473)204-51-73
Екатеринбург (343)384-55-89
Иваново (4932)77-34-06

Ижевск (3412)26-03-58
Иркутск (395)279-98-46
Казань (843)206-01-48
Калининград (4012)72-03-81
Калуга (4842)92-23-67
Кемерово (3842)65-04-62
Киров (8332)68-02-04
Краснодар (861)203-40-90
Красноярск (391)204-63-61
Курск (4712)77-13-04
Липецк (4742)52-20-81
Киргизия (996)312-96-26-47

Магнитогорск (3519)55-03-13
Москва (495)268-04-70
Мурманск (8152)59-64-93
Набережные Челны (8552)20-53-41
Нижний Новгород (831)429-08-12
Новокузнецк (3843)20-46-81
Новосибирск (383)227-86-73
Омск (3812)21-46-40
Орел (4862)44-53-42
Оренбург (3532)37-68-04
Пенза (8412)22-31-16
Казахстан (772)734-952-31

Пермь (342)205-81-47
Ростов-на-Дону (863)308-18-15
Рязань (4912)46-61-64
Самара (846)206-03-16
Санкт-Петербург (812)309-46-40
Саратов (845)249-38-78
Севастополь (8692)22-31-93
Симферополь (3652)67-13-56
Смоленск (4812)29-41-54
Сочи (862)225-72-31
Ставрополь (8652)20-65-13
Таджикистан (992)427-82-92-69

Сургут (3462)77-98-35
Тверь (4822)63-31-35
Томск (3822)98-41-53
Тула (4872)74-02-29
Тюмень (3452)66-21-18
Ульяновск (8422)24-23-59
Уфа (347)229-48-12
Хабаровск (4212)92-98-04
Челябинск (351)202-03-61
Череповец (8202)49-02-64
Ярославль (4852)69-52-93

<https://jack.nt-rt.ru> || cka@nt-rt.ru

E4

Улучшенный дизайн с прямым приводом



Улучшенный механизм

С улучшенной механической платформой, E4 объединяет в одно целое серводвигатель, блок и панель управления.

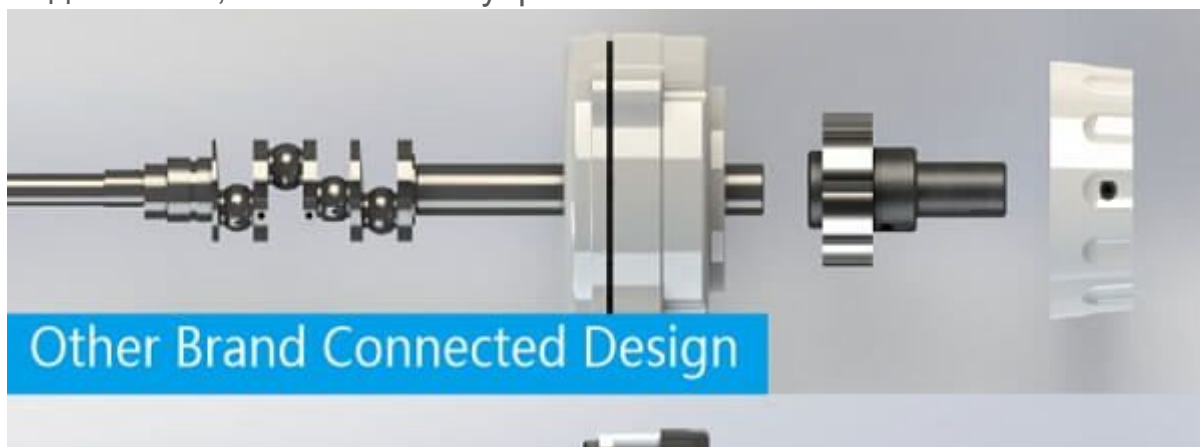

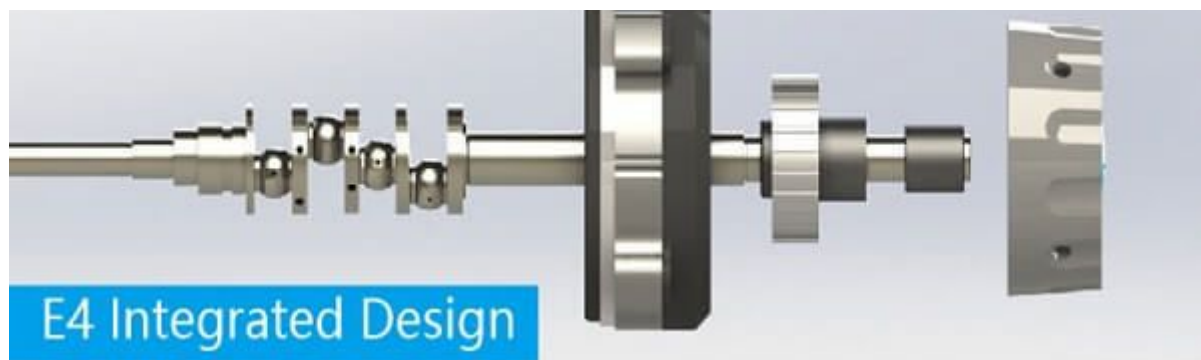

Удобная панель

С помощью функции спящего режима , машина переходит в неактивное состояние, если перестает работать более чем на 30 мин.



Интегрированная система смазки

Закрытый механизм игловодителя с интегрированной масляной фильтрацией , с улучшенной системой подачи и циркуляции масла предотвращает утечку масла.





Высота до подъема лапки

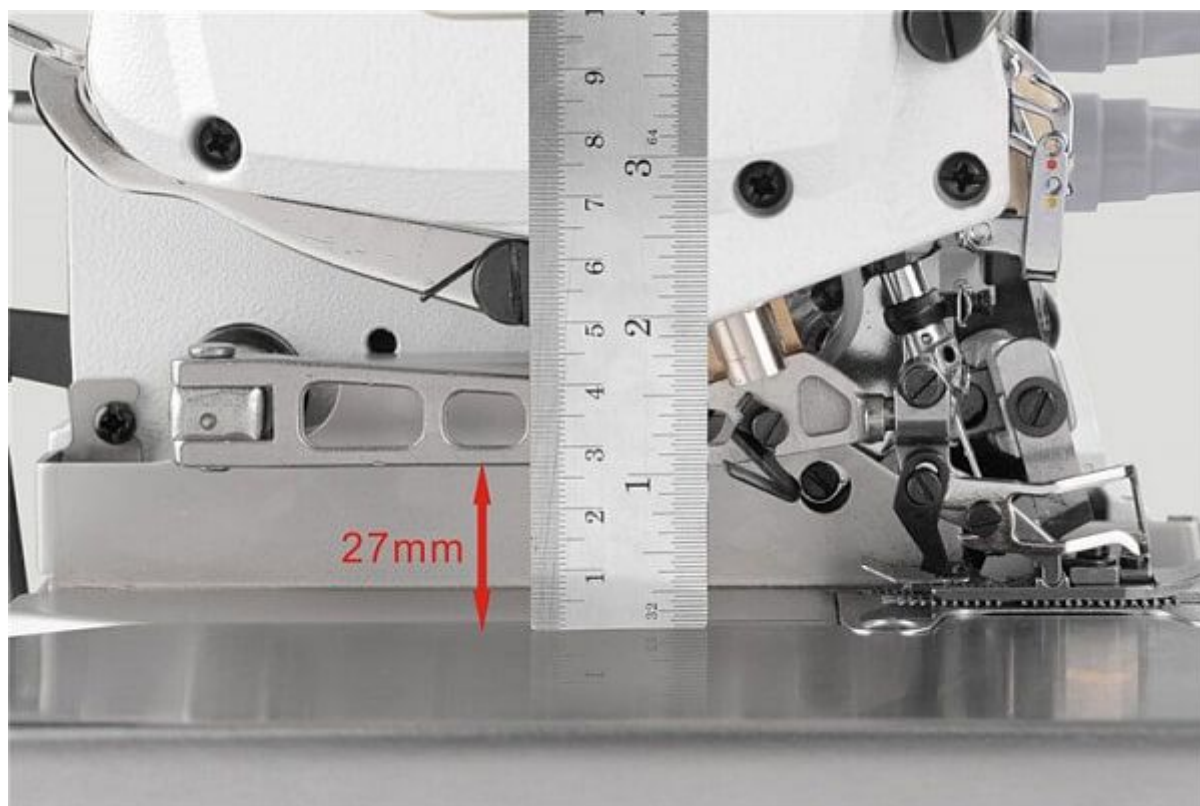

Для различных типов
материалов

материалов

С лёгкостью можно шить как экстремально тонкие и тяжёлые материалы



Модели и характеристики

тип	игла	количество нити	Количество Потоков	промежуток нити(мм)	Ширина стежка
E4-2	11#	1	2	—	—
E4-02×250	14#	2	4	5	24
E4WF-3-02/213	11#	1	3	—	4
E4-3-02/233	11#	1	3	—	4
E4-3-12/233	11#	1	3	—	4
E4-3-32R2/223	9#	1	3	—	1.5
E4-3-82/233	11#	1	3	—	4
E4-4-83/323	11#	2	4	2	4
E4-4-M03/333	11#	2	4	2	4
E4-4-M03/333/H/M	11#	2	4	2	4
E4-5-02A/233	11#	2	5	3	4
E4-5-03/233 (5×5)	14#	2	5	5	5
E4-5-03/333 (3×4)	14#	2	5	3	4
E4-5-A04/435	19#	2	5	5	6

E4-6-03/333

11#

3

6

3×2

4

Оверлок Jack E4S-3-02/233



ОПИСАНИЕ И ОБЗОР: ОВЕРЛОК JACK E4S-3-02/233

Краеобметочный трехниточный оверлок

Преимущества:

Простая перенастройка на различную толщину материала: тюль/трикотаж/деним

Автоматическая система смазки

Улучшенная система маслоснабжения с оптимизированным полным закрытым механизмом, улучшающим состояние игловодителя

Уникальный дизайн

Встроенный в голову серводвигатель

Высокая производительность

Применение:

Для легких и средних тканей

ТЕХНИЧЕСКИЕ ХАРАКТЕРИСТИКИ: ОВЕРЛОК JACK E4S-3-02/233

В наличии	Да
Вид оверлока	3-х ниточный
Производитель	JACK
Гарантия	12 мес.
Ширина обметки	4 мм
Тип стежка	Цепной
Тип материала	Легкие и средние
Тип продвижения	Нижняя рейка
Тип привода	Встроенный
Платформа	Плоская
Число игл / ниток	1/3
Длина стежка	3.8
Тип смазки	Автоматическая
Высота подъема лапки	5 мм
Позиционер иглы	Да
Скорость шитья	5500
Тип иглы	DCx27 (Bx27)
Вес	28 кг

Оверлок Jack E4S-3-32R2/223



ОПИСАНИЕ И ОБЗОР: ОВЕРЛОК JACK E4S-3-32R2/223

Краеобметочный трехниточный оверлок

Преимущества:

Простая перенастройка на различную толщину материала: тюль/трикотаж/деним

Автоматическая система смазки

Улучшенная система маслоснабжения с оптимизированным полным закрытым механизмом, улучшающим состояние игловодителя

Уникальный дизайн

Встроенный в голову серводвигатель

Высокая производительность

Применение:

Для легких и средних тканей

ТЕХНИЧЕСКИЕ ХАРАКТЕРИСТИКИ: ОВЕРЛОК JACK E4S-3-32R2/223

В наличии	Да
Вид оверлока	3-х ниточный
Производитель	JACK
Гарантия	12 мес.
Ширина обметки	1,5 мм
Тип стежка	Цепной
Тип материала	Легкие и средние
Тип продвижения	Нижняя рейка
Тип привода	Встроенный
Платформа	Плоская
Число игл / ниток	1/3
Длина стежка	3.8
Тип смазки	Автоматическая
Высота подъема лапки	5 мм
Позиционер иглы	Да
Скорость шитья	5500
Тип иглы	DCx27 (Bx27)
Вес	28 кг

Промышленный оверлок Jack JK-E4S-4-M03/333



Jack JK-E4S-4-M03/333 - Высокоскоростной 2-х игольный 4-х ниточный оверлок со встроенным энергосберегающим двигателем.

Оптимально разработанная конструкция машины обеспечивает бесшумную работу, тем самым повышая производительность и комфорт швеи на рабочем месте. Практическое назначение машины в выполнение обметки на материалах легкой и средней плотности с одновременной обрезкой ткани, в основном хлопчатобумажных, шерстяных, шелковых, льняных, синтетических тканей и на трикотажных изделиях. Простая перенастройка на различную толщину материала.

Особенности модели Jack JK-E4G-4-M03/333:

- Новый, уникальный дизайн корпуса, встроенные в голову серводвигатель с регулировками скорости;
- Встроенный сервопривод обеспечивает плавный старт и позволяет регулировать скорость шитья;
- Простая перенастройка на различную толщину материала: тюль/трикотаж/деним
- Мягкий ход, бесшумность и незначительная вибрация, благодаря оптимально подобранной и сбалансированной конструкции машины;
- Функция позиционирования иглы позволяет задать остановку иглы в верхнем или нижнем положении по завершении шитья;
- Увеличена площадь подачи материала. Подъем прижимной лапки увеличивается до 27 см., гарантируя большое пространство подачи материала;
- Интеллектуальная панель;
- Интеллектуальная функция режим сна включается после 30 мин бездействия машины;
- Встроена функция "J", позволяющая узнать потребление энергии;
- Также есть функция "Eb", с помощью которой гарантируется избегание шока от высокого напряжения, в случае если напряжение сети поднимется более чем на 274V;
- Область шитья оснащена светодиодной подсветкой;
- Автоматическая смазка;
- Оверлок оснащен механизмом дифференциальной подачи материала, значения дифференциала для сборки 1:2, для растяжения 1:0,7.
- Улучшенная система маслоснабжения с оптимизированным полным закрытым механизмом, улучшает состояние игловодителя и продлевает срок службы машины;
- Интегрированная система смазки позволяет избежать протечек масла. Машина не разбрызгивает масло после продолжительного использования, тем самым нет пятен на изделии и повышается качество выполненной работы;

Основные

Длина стежка, мм	4.6
Ширина строчки, мм	6
Максимальная скорость шитья, ст./мин.	5500
Количество нитей	4
Количество игл	2
Расстояние между иглами, мм	2
Мощность, Вт	220

Дополнительные

Производитель	Китай
Гарантия	1 год
Цена указана за	комплект

Оверлок Jack E4-4-M03/333/H/M



Стачивающе-обметочный четырехниточный оверлок

Преимущества:

Автоматическая система смазки

Встроенный в голову серводвигатель, с плавной регулировкой скорости

LED подсветка рабочей зоны

Экономия электроэнергии

Улучшенная система маслоснабжения с оптимизированным полным закрытым механизмом, улучшающим состояние игловодителя

Светодиодная подсветка, минимизирующая усталость зрения

Низкий уровень шума

Высокая производительность

Применение:

Для средних и тяжелых тканей

Тип иглы	DCx27 11#
Рекомендуемые иглы	Groz-Beckert(Германия)
Количество игл	2
Количество нитей	4
Расстояние между иглами	2 мм
Ширина обметки	4 мм
Длина обметки	4,6 мм
Диапазон дифференциального продвижения	0.7-2
Высота подъема лапки	6 мм
Скорость шитья	5500ст/мин
Габариты	525*360*510
Вес брутто/нетто	27,9/35,88

Оверлок Jack E4S-5-03/233(4.8 мм)



ОПИСАНИЕ И ОБЗОР: ОВЕРЛОК JACK E4S-5-03/233(4.8 MM)

Стачивающее-обметочный пятиниточный оверлок

Преимущества:

Простая перенастройка на различную толщину материала: тюль/трикотаж/деним

Автоматическая система смазки

Улучшенный - закрытый механизм игловодителя

Оптимальное натяжение нити

Уникальный дизайн

Встроенный в голову серводвигатель, с плавной регулировкой скорости

Экономия электроэнергии

Низкий уровень шума

Высокая производительность

Применение:

Для легких и средних тканей

ТЕХНИЧЕСКИЕ ХАРАКТЕРИСТИКИ: ОВЕРЛОК JACK E4S-5-03/233(4.8 MM)

В наличии	Да
Вид оверлока	5-ти ниточный
Производитель	JACK
Гарантия	12 мес.
Расстояние между игл	4.8
Ширина обметки	4 мм
Тип стежка	Цепной
Тип материала	Средние
Тип продвижения	Нижняя рейка
Тип привода	Встроенный
Платформа	Плоская
Число игл / ниток	2/5
Длина стежка	3.8
Тип смазки	Автоматическая
Высота подъема лапки	5 мм
Позиционер иглы	Да
Скорость шитья	5500
Тип иглы	DCx27 (Bx27)
Вес	28 кг

Оверлок Jack E4S-5-A04-435



ОПИСАНИЕ И ОБЗОР: ОВЕРЛОК JACK E4S-5-A04-435

Стачивающее-обметочный пятиниточный оверлок

Преимущества:

Простая перенастройка на различную толщину материала: тюль/трикотаж/деним

Автоматическая система смазки

Улучшенный - закрытый механизм игловодителя

Оптимальное натяжение нити

Уникальный дизайн

Встроенный в голову серводвигатель, с плавной регулировкой скорости

Экономия электроэнергии

Низкий уровень шума

Высокая производительность

Применение:

Для средних и тяжелых тканей

ТЕХНИЧЕСКИЕ ХАРАКТЕРИСТИКИ: ОВЕРЛОК JACK E4S-5-A04-435

В наличии	Да
Вид оверлока	5-ти ниточный
Производитель	JACK
Гарантия	12 мес.
Расстояние между игл	5
Ширина обметки	6 мм
Тип стежка	Цепной
Тип материала	Средние и тяжелые
Тип продвижения	Нижняя рейка
Тип привода	Встроенный
Платформа	Плоская
Число игл / ниток	2/5
Длина стежка	5
Тип смазки	Автоматическая
Высота подъема лапки	7 мм
Позиционер иглы	Да
Скорость шитья	5500
Тип иглы	DCx27 (Bx27)
Вес	28 кг

Архангельск (8182)63-90-72
Астана (7172)727-132
Астрахань (8512)99-46-04
Барнаул (3852)73-04-60
Белгород (4722)40-23-64
Брянск (4832)59-03-52
Владивосток (423)249-28-31
Волгоград (844)278-03-48
Вологда (8172)26-41-59
Воронеж (473)204-51-73
Екатеринбург (343)384-55-89
Иваново (4932)77-34-06

Ижевск (3412)26-03-58
Иркутск (395)279-98-46
Казань (843)206-01-48
Калининград (4012)72-03-81
Калуга (4842)92-23-67
Кемерово (3842)65-04-62
Киров (8332)68-02-04
Краснодар (861)203-40-90
Красноярск (391)204-63-61
Курск (4712)77-13-04
Липецк (4742)52-20-81
Киргизия (996)312-96-26-47

Магнитогорск (3519)55-03-13
Москва (495)268-04-70
Мурманск (8152)59-64-93
Набережные Челны (8552)20-53-41
Нижний Новгород (831)429-08-12
Новокузнецк (3843)20-46-81
Новосибирск (383)227-86-73
Омск (3812)21-46-40
Орел (4862)44-53-42
Оренбург (3532)37-68-04
Пенза (8412)22-31-16
Казахстан (772)734-952-31

Пермь (342)205-81-47
Ростов-на-Дону (863)308-18-15
Рязань (4912)46-61-64
Самара (846)206-03-16
Санкт-Петербург (812)309-46-40
Саратов (845)249-38-78
Севастополь (8692)22-31-93
Симферополь (3652)67-13-56
Смоленск (4812)29-41-54
Сочи (862)225-72-31
Ставрополь (8652)20-65-13
Таджикистан (992)427-82-92-69

Сургут (3462)77-98-35
Тверь (4822)63-31-35
Томск (3822)98-41-53
Тула (4872)74-02-29
Тюмень (3452)66-21-18
Ульяновск (8422)24-23-59
Уфа (347)229-48-12
Хабаровск (4212)92-98-04
Челябинск (351)202-03-61
Череповец (8202)49-02-64
Ярославль (4852)69-52-93

<https://jack.nt-rt.ru> || cka@nt-rt.ru

Оверлок Jack E4S-6-03/333



ОПИСАНИЕ И ОБЗОР: ОВЕРЛОК JACK E4S-6-03/333

Стачивающее-обметочный шестиниточный оверлок

Преимущества:

Простая перенастройка на различную толщину материала: тьюль/трикотаж/деним

Автоматическая система смазки

Улучшенный - закрытый механизм игловодителя

Оптимальное натяжение нити

Уникальный дизайн

Встроенный в голову серводвигатель, с плавной регулировкой скорости

Экономия электроэнергии

Низкий уровень шума

Высокая производительность

Применение:

Для легких и средних тканей

ТЕХНИЧЕСКИЕ ХАРАКТЕРИСТИКИ: ОВЕРЛОК JACK E4S-6-03/333

В наличии

Вид оверлока

Производитель

Гарантия

Расстояние между игл

Ширина обметки

Тип стежка

Тип материала

Тип продвижения

Тип привода

Платформа

Число игл / ниток

Длина стежка

Тип смазки

Высота подъема лапки

Позиционер иглы

Скорость шитья

Тип иглы

Вес

Нет

6-ти ниточный

JACK

12 мес.

3.2

4 мм

Цепной

Легкие и средние

Нижняя рейка

Встроенный

Плоская

3/6

3.8

Автоматическая

5 мм

Да

5500

DCx27 (Bx27)

28 кг