

Архангельск (8182)63-90-72  
Астана (7172)727-132  
Астрахань (8512)99-46-04  
Барнаул (3852)73-04-60  
Белгород (4722)40-23-64  
Брянск (4832)59-03-52  
Владивосток (423)249-28-31  
Волгоград (844)278-03-48  
Вологда (8172)26-41-59  
Воронеж (473)204-51-73  
Екатеринбург (343)384-55-89  
Иваново (4932)77-34-06

Ижевск (3412)26-03-58  
Иркутск (395)279-98-46  
Казань (843)206-01-48  
Калининград (4012)72-03-81  
Калуга (4842)92-23-67  
Кемерово (3842)65-04-62  
Киров (8332)68-02-04  
Краснодар (861)203-40-90  
Красноярск (391)204-63-61  
Курск (4712)77-13-04  
Липецк (4742)52-20-81  
Киргизия (996)312-96-26-47

Магнитогорск (3519)55-03-13  
Москва (495)268-04-70  
Мурманск (8152)59-64-93  
Набережные Челны (8552)20-53-41  
Нижний Новгород (831)429-08-12  
Новокузнецк (3843)20-46-81  
Новосибирск (383)227-86-73  
Омск (3812)21-46-40  
Орел (4862)44-53-42  
Оренбург (3532)37-68-04  
Пенза (8412)22-31-16  
Казахстан (772)734-952-31

Пермь (342)205-81-47  
Ростов-на-Дону (863)308-18-15  
Рязань (4912)46-61-64  
Самара (846)206-03-16  
Санкт-Петербург (812)309-46-40  
Саратов (845)249-38-78  
Севастополь (8692)22-31-93  
Симферополь (3652)67-13-56  
Смоленск (4812)29-41-54  
Сочи (862)225-72-31  
Ставрополь (8652)20-65-13  
Таджикистан (992)427-82-92-69

Сургут (3462)77-98-35  
Тверь (4822)63-31-35  
Томск (3822)98-41-53  
Тула (4872)74-02-29  
Тюмень (3452)66-21-18  
Ульяновск (8422)24-23-59  
Уфа (347)229-48-12  
Хабаровск (4212)92-98-04  
Челябинск (351)202-03-61  
Череповец (8202)49-02-64  
Ярославль (4852)69-52-93

<https://jack.nt-rt.ru> || [cka@nt-rt.ru](mailto:cka@nt-rt.ru)

# Машины швейные прямострочные двухигольные 58420

Для стачивания средних и тяжелых тканей



## Прямой нож

Для различной толщины нити





Cutting For Thick And Thin Thread



Straight Knife

## Автоматическое шитье в углу (опционально).

Автоматическое шитье в углу (опционально)



## Голосовой гид, сброс настроек к заводским.

У каждой кнопки есть голосовое напоминание, у каждой операции есть голосовое руководство

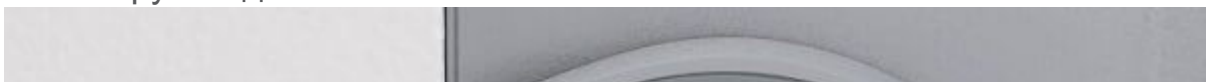



## Встроенный подъемник лапки

Простота в эксплуатации, экономия рабочей силы, более стабильная работ

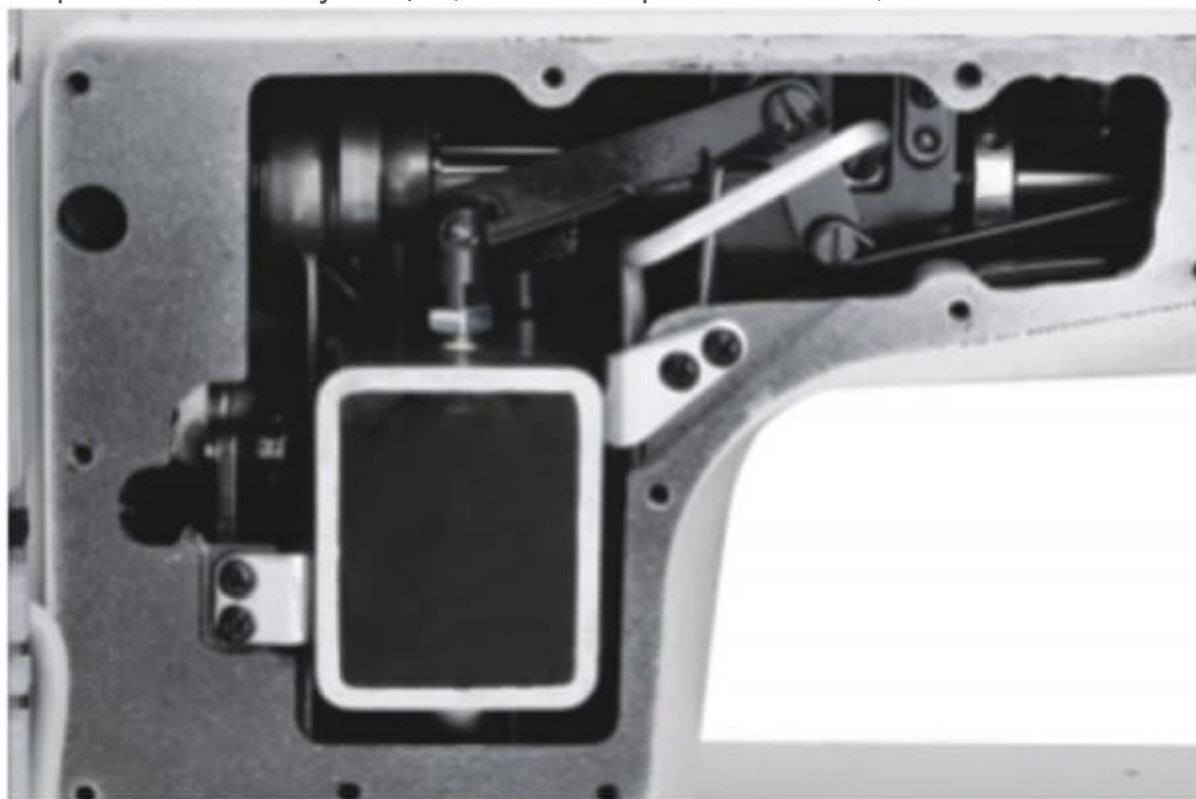

## Один вал вождения

Один вал вождения

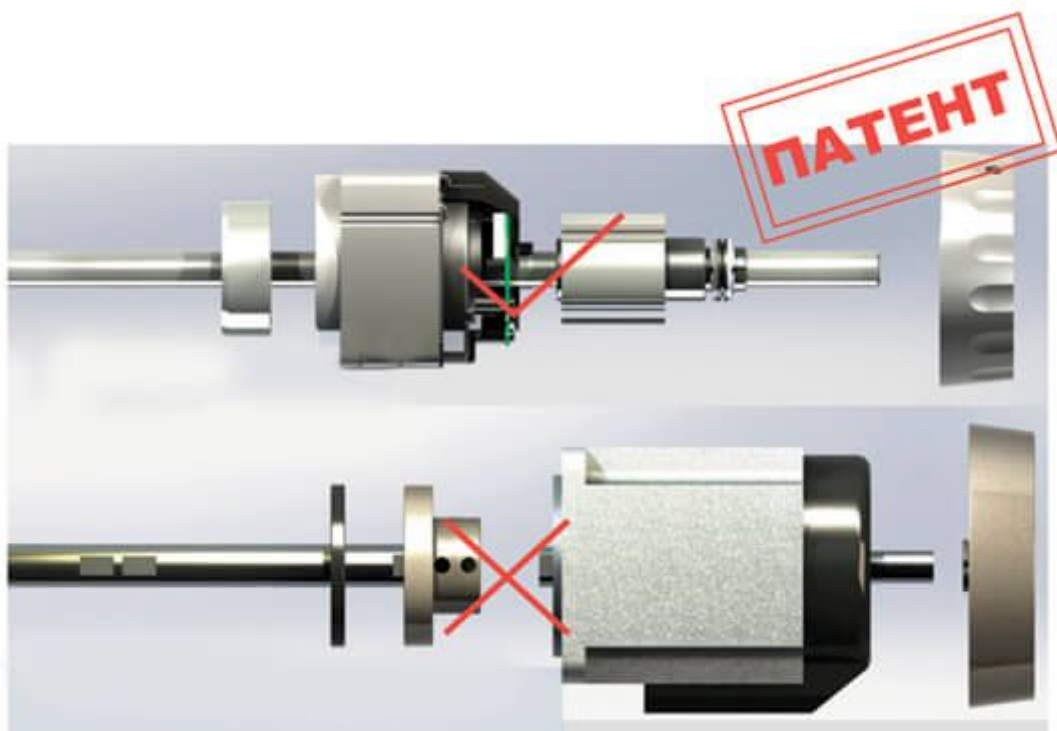

## Модели и характеристики

тип	Тип иглы	Количество игл
JK-58420-003/005	DP × 5 11-16 # / 14-22 #	2
JK-58450-003/005	DP × 5 11-16 # / 14-22 #	2
JK-58720-003/005	DP × 5 11-16 # / 14-22 #	2
JK-58750-003/005	11#/14#	2
JK-58420J-403E	DP × 5 11-16 # / 14-22 #	
JK-58420J-405E		2
JK-58450J-403E	DP × 5 11-16 # / 14-22 #	2
JK-58450J-405E	DP × 5 11-16 # / 14-22 #	
JK-58450J-413E	DP × 5 11-16 # / 14-22 #	
JK-58450J-415E		2

JK-58720J-403E	DP × 5 11-16 # / 14-22 #	
JK-58720J-405E		2
JK-58750J-403E	DP × 5 11-16 # / 14-22 #	
JK-58750J-405E		2
JK-58750J-413E	DP × 5 11-16 # / 14-22 #	
JK-58750J-415E		2

## Промышленная швейная машина Jack JK-58750B-003



### Характеристики

Наличие автоматики — нет

Тип челнока — ротационный увеличенный

Число игл/ниток — 2-4

Тип материала — тяжелые

Тип продвижения — нижний и игольный транспортер

Отключение игл — есть

## Характеристики

Наличие автоматки	нет
Тип челнока	ротационный увеличенный
Число игл/ниток	2-4
Тип материала	тяжелые
Тип продвижения	нижний и игольный транспортер
Отключение игл	есть
Платформа	плоская
Тип иглы	DPx5 14-22#
длина стежка	7 мм
высота подъема лапки	7-13 мм
количество нитей	4
Габариты	725*320*675
Вес нетто/брутто	43/53,5 кг
Скорость	3000 об/мин
рекомендуемые иглы	Groz-Beckert(Германия)

## Описание

Двухигольная машина челночного стежка с отключением игл

Имеется встроенный серводвигатель

Преимущества:

Увеличенные челноки производства Японии

Применение:

Для стачивания тяжелых тканей

Архангельск (8182)63-90-72  
Астана (7172)727-132  
Астрахань (8512)99-46-04  
Барнаул (3852)73-04-60  
Белгород (4722)40-23-64  
Брянск (4832)59-03-52  
Владивосток (423)249-28-31  
Волгоград (844)278-03-48  
Вологда (8172)26-41-59  
Воронеж (473)204-51-73  
Екатеринбург (343)384-55-89  
Иваново (4932)77-34-06

Ижевск (3412)26-03-58  
Иркутск (395)279-98-46  
Казань (843)206-01-48  
Калининград (4012)72-03-81  
Калуга (4842)92-23-67  
Кемерово (3842)65-04-62  
Киров (8332)68-02-04  
Краснодар (861)203-40-90  
Красноярск (391)204-63-61  
Курск (4712)77-13-04  
Липецк (4742)52-20-81  
Киргизия (996)312-96-26-47

Магнитогорск (3519)55-03-13  
Москва (495)268-04-70  
Мурманск (8152)59-64-93  
Набережные Челны (8552)20-53-41  
Нижегород (831)429-08-12  
Новокузнецк (3843)20-46-81  
Новосибирск (383)227-86-73  
Омск (3812)21-46-40  
Орел (4862)44-53-42  
Оренбург (3532)37-68-04  
Пенза (8412)22-31-16  
Казахстан (772)734-952-31

Пермь (342)205-81-47  
Ростов-на-Дону (863)308-18-15  
Рязань (4912)46-61-64  
Самара (846)206-03-16  
Санкт-Петербург (812)309-46-40  
Саратов (845)249-38-78  
Севастополь (8692)22-31-93  
Симферополь (3652)67-13-56  
Смоленск (4812)29-41-54  
Сочи (862)225-72-31  
Ставрополь (8652)20-65-13  
Таджикистан (992)427-82-92-69

Сургут (3462)77-98-35  
Тверь (4822)63-31-35  
Томск (3822)98-41-53  
Тула (4872)74-02-29  
Тюмень (3452)66-21-18  
Ульяновск (8422)24-23-59  
Уфа (347)229-48-12  
Хабаровск (4212)92-98-04  
Челябинск (351)202-03-61  
Череповец (8202)49-02-64  
Ярославль (4852)69-52-93